

H.A.B.

Arbeitsbühnenherstellung
Service • Ersatzteile • Blechbearbeitung

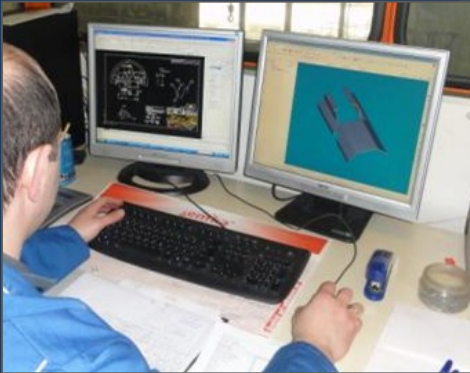
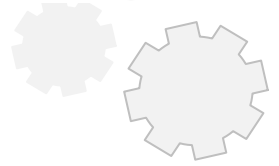

VON DER KONSTRUKTION

BIS ZUM FERTIGEN TEIL

Unser Leistungsspektrum ■

- Konstruktion/Konstruktionslösungen
- Anlagen- Apparaten- und Gehäusebau
- Laserschneiden
- Kanten/Biegen
- Widerstandsschweißen
- Lichtbogenschweißen
- Oberflächen-Finish
- Qualitätscontrolling

...und vieles mehr...

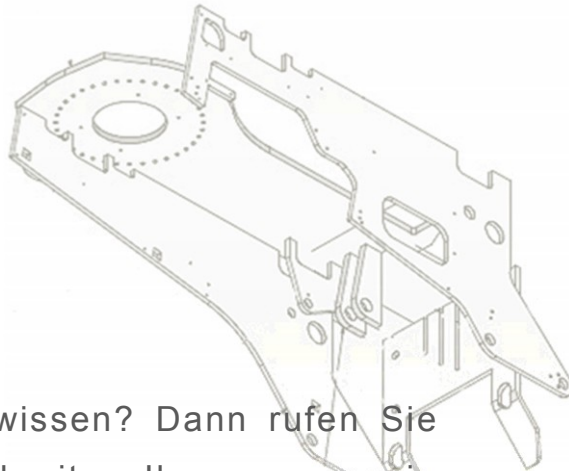
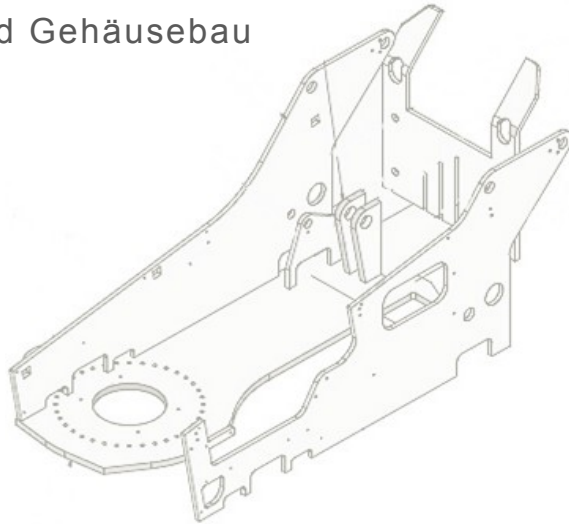

Sie möchten Genaueres wissen? Dann rufen Sie uns einfach an, wir unterbreiten Ihnen gerne ein unverbindliches Angebot.

H.A.B.

Heidigstraße 17
76709 Kronau
Tel: +49 (0) 7253 9401-0
Fax: +49 (0) 7253 9401-16
www.hab-hubarbeitsbuehnen.de

Präzision ist unsere Stärke ■

WER WIR SIND

H.A.B. ist ein deutsches Unternehmen, das sich seit seiner Gründung im Mai 2004 auf den Bereich der Hebetchnik spezialisiert hat. Neben der Konstruktion und Produktion von Hubarbeitsbühnen am Standort Kronau, startete im Januar 2009 ein umfangreiches Dienstleistungsangebot im Bereich der Blechbearbeitung und Umformtechnik. Durch moderne Blechbearbeitungsmaschinen in eigenen Hallen, ist es uns möglich präzise Blechteile nach Angabe, Muster, Zeichnung oder in eigener Konstruktionsarbeit, den individuellen Anforderungen entsprechend zu fertigen. Wir bieten kurze Lieferzeiten, technische Kompetenz, Flexibilität und eine hervorragende Qualität, die sich lohnt.

Flexible Lösungen

DYNAMISCHE LASERBEARBEITUNG

Mit der LVD Laserschneidemaschine AXEL 4020 SERIE. Diese Maschine ist mit einem Linearmotor ausgestattet und ermöglicht eine dynamische Laserbearbeitung von dicken und dünnen Materialien mit bis zu einem Format von 4000 x 2000 mm und erreicht eine hohe Schnittgeschwindigkeit. Damit ist ein schnelles und effizientes Arbeiten für unsere Kunden gewährleistet.

Stahl	S 235 JR	von 0,1 mm bis max. 20 mm
Edelstahl	1.4301	von 0,1 mm bis max. 15 mm
Aluminium	AlMg 3	von 0,1 mm bis max. 12 mm

UNSER TEAM SORGT FÜR

- KURZE LIEFERZEITEN
- ERSTKLASSIGE QUALITÄT
- FLEXIBILITÄT
- SCHNELLE BEARBEITUNGSZEIT
- PRODUKTIVITÄT
- TECHNISCHE BERATUNG
- INDIVIDUELLE KUNDENBETREUUNG

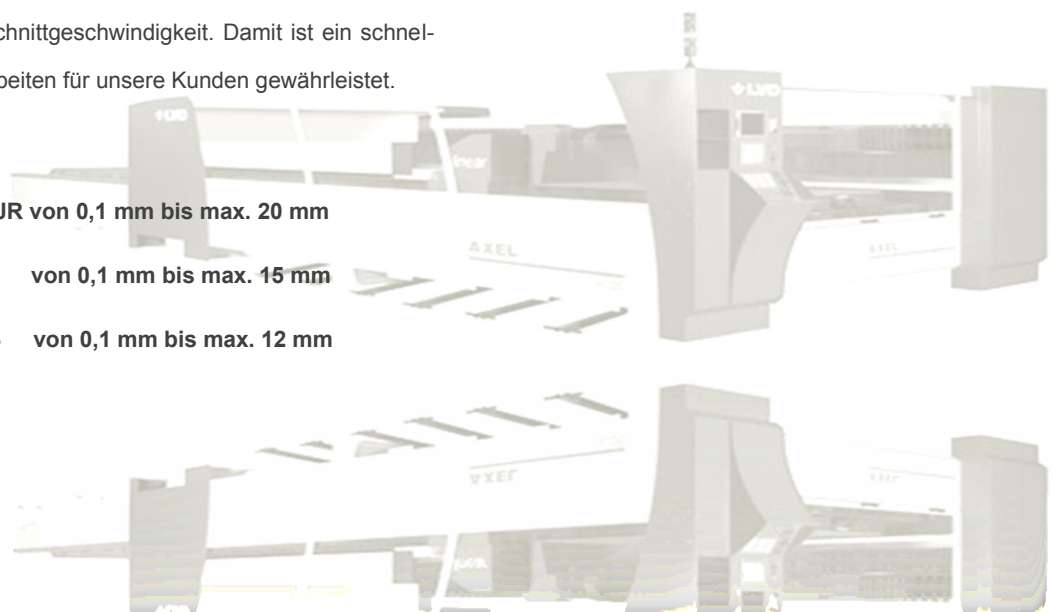

CNC GESENKBIEGEPRESSE

Zusätzlich steht uns eine vollhydraulische CNC- Gesenkbiegepresse zur Verfügung, die ideal für hochpräzise, flexible und anspruchsvolle Anwendungen geeignet ist. Sie erhalten optimal geprägte und gebogene Teile, ganz nach Ihren Anforderungen.

Max. Druckkraft 3200 kN 320 Tonnen

Max. Bearbeitungslänge 4000 mm

Max. Blechstärke 30 mm (längenabhängig)



VON DER KONSTRUKTION - BIS ZUR LACKIERUNG

Unser Dienstleistungsangebot wird durch zahlreiche andere Anwendungen im Bereich der Blech- und Metallbearbeitung abgerundet. Zum Beispiel übernehmen wir als zertifizierter Schweißbetrieb auch vielfältige Schweißarbeiten für Sie. Dazu gehört beispielsweise Widerstandschweißen sowie Lichtbogenschweißen nach den Verfahren WIG (Wolfram-Inert-Gas), MIG (Metall-Innert-Gas) und MAG (Metall-Aktiv-Gas).

Außerdem finden Sie in uns einen zuverlässigen Partner in der mechanischen Blechbearbeitung und Verarbeitung, wie zum Beispiel Bohren, Sägen, Gewindeschneiden und vieles mehr. Darüber hinaus erhalten Ihre Blech- und Metallteile ein individuelles Oberflächenfinish, wie zum Beispiel Lackierung in unserer hauseigenen Lackiererei.

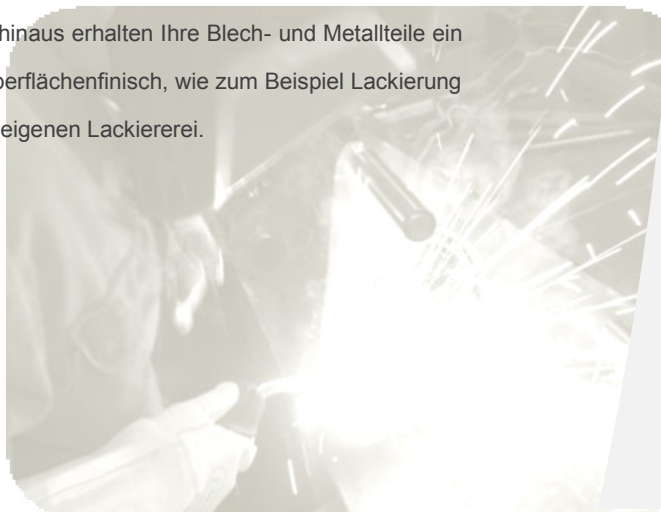

IHRE ANSPRECHPARTNER

ANDREAS BECKER

Geschäftsführer

Tel +49 (0) 7253 9401-23

Fax +49 (0) 7253 9401-26

andreas.becker@hab-
hubarbeitsbuehnen.de

